

60 フリーダム鋼製火打

Z27

- 固定位置600mmの火打金物です。
- ビス止めのため、取り付け位置を下げるなど、自由に施工できます。
- スリムな形状のため、階下根太下、土台火打ちや階上床根太などの干渉を抑えることができます。



■ 取付図

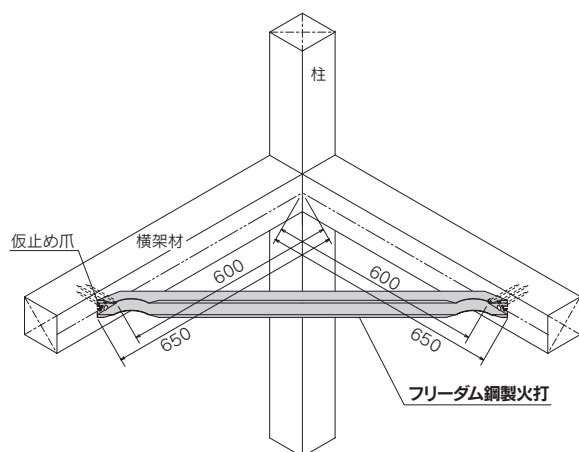

■ 製品図

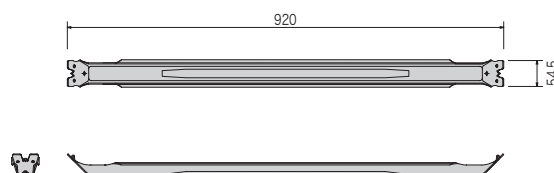

■ 専用接合具 (付属品)



YD-N90 (シルバーグリーン) : 6本



#3

木製火打(90角)との比較

比較成績表

品名	圧縮側	引張側
フリーダム鋼製火打	7.6kN・m	5.4kN・m
木製火打	7.6kN・m	2.2kN・m

商品コード	規格・寸法	入数	設計価格	記号
1200150180	柱面より600用	10本/ケース	1,000円	F-HB

材質	JIS G 3302 SGHC 2.3t
表面処理	Z27
試験機関	(一財) 建材試験センター 第02A0453号

■ 施工例



使用方法

- 取り合う横架材の面から600mmの位置にねじ孔芯の墨付けをします。
- 火打ち材の踏ん張り面内側のねじ孔(十字線印のある孔)に芯墨を合わせ、仮止め爪を横架材側に打ち込み仮押さえをして付属の接合具で止め付けてください。

注意点

- 横架材端部から600mmの位置を火打金物のねじ孔(十字線印のある孔)の芯としてください。
- 仮止め爪を横架材側に打ち込み仮押さえをして専用接合具で止め付けてください。
- 専用接合具を必ずご使用ください。