

根太レス土台用

接合部倍率
1.8以下

性能試験済

203



2×4用ホールダウンコーナーク<SW67>

2×4根太レス工法のたて枠と土台の接合部を強固に補強する金物です。

ハウスプラス確認検査(株)

性能試験 HPO8-KT037

短期許容耐力 9.7kN



TBA-65
たて枠側
(使用本数6本)

TBA-120
下枠側
(使用本数4本)

用途・特長

2×4根太レス工法のたて枠と土台の接合に使用します。

- ①Cマーク帯金物SW-67相当の短期許容耐力9.7kNを確認しています。
- ②壁内に納まる金物のため、建物内部から施工できます。
- ③ハウスプラス確認検査(株)による接合部金物試験済み商品です。



■取付参考図

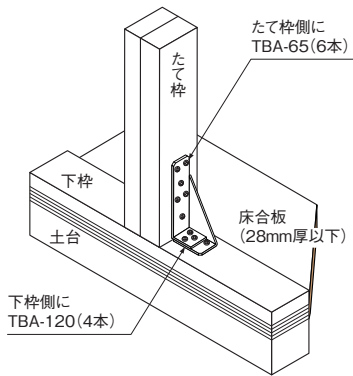

■寸法図

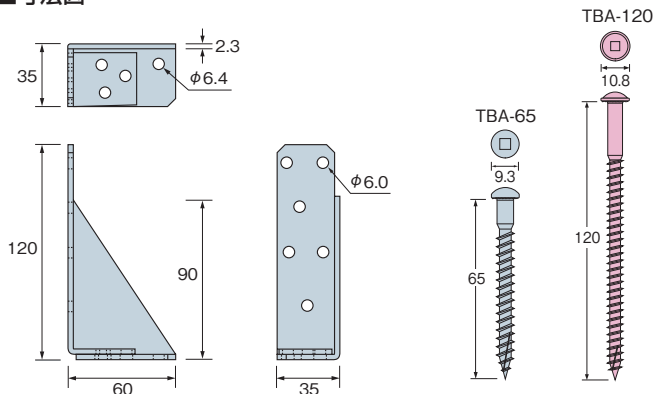

施工方法

- ①取り付け位置を合わせ、下枠側に専用角ビットビスTBA-120(4本)をとめ付けます。
- ②たて枠側に専用角ビットビスTBA-65(6本)をとめ付けます。
- ③専用角ビットビスの締め付けには、3番四角ビット(別売品)をご使用ください。(P162)

注意事項

- 根太レス工法土台専用の金物になります。
- 指定の用途以外には使用しないでください。
- けが防止のため手袋等をはめて作業を行ってください。
- 引き寄せ機能はありません。

サイズ(mm)	商品コード	梱包(1ケース)	付属金物	重量(kg/ケース)
35×120×60×2.3(t)	AF502700	50個	専用角ビットビス TBA-65(300本) TBA-120(200本)	15.0
材質	NSDHC [日本製鉄(株)製]		表面処理	合金めっき鋼板「スーパーダイマ®」ZQNK18 クロメートフリー

「スーパーダイマ®」は、日本製鉄(株)の登録商標です。

中規模
住宅対応
非
金物
フレ
ス
新
耐
力
壁
つ
く
ば
W
O
O
D
S
T
R
U
C
T
U
R
E
リ
フ
ォ
ーム
筋
か
い
柱
接
合
金
物
ホ
ル
ダ
ウ
ン
コ
ー
ナ
ー
羽
子
板
短
さ
く
金
物
座
金
火
打
金
物
た
る
オ
キ
金
物
梁
受
け
金
物
ス
チ
ェ
ル
束
基
礎
関
連
ナ
ス
・
ド
ン
其
他
換
気
金
物
ス
テ
ン
レ
ス
金
物
エ
コ
ネ
ク
タ
ー
2
x
4
用
金
物
関
連
Z
マ
ー
ク
金
物
C
マ
ー
ク
金
物
Z
マ
ー
ク
金
物
制
農
工
法
の
て
び
き
金
物