

SB2-10A02-01、SB2-10A02-02、SB2-10A01-02、SB2-10A01-03

73 オメガ ビスどめホールダウンU

U字型ホールのクリアランスにより使い易くカラーシールで耐力確認が一目でわかる定番のビスどめホールダウン金物です。

性能認定

公財・日本住宅・木材技術センター性能認定
 15kN用短期許容引張耐力 15.7kN
 20kN用短期許容引張耐力 21.0kN
 25kN用短期許容引張耐力 28.7kN
 35kN用短期許容引張耐力 35.4kN

性能試験(隅柱型35kN用2個使い)

ハウスプラス確認検査(株)
 性能試験 HIPOB-KT041

短期基準接合耐力 57.0kN

特許取得商品

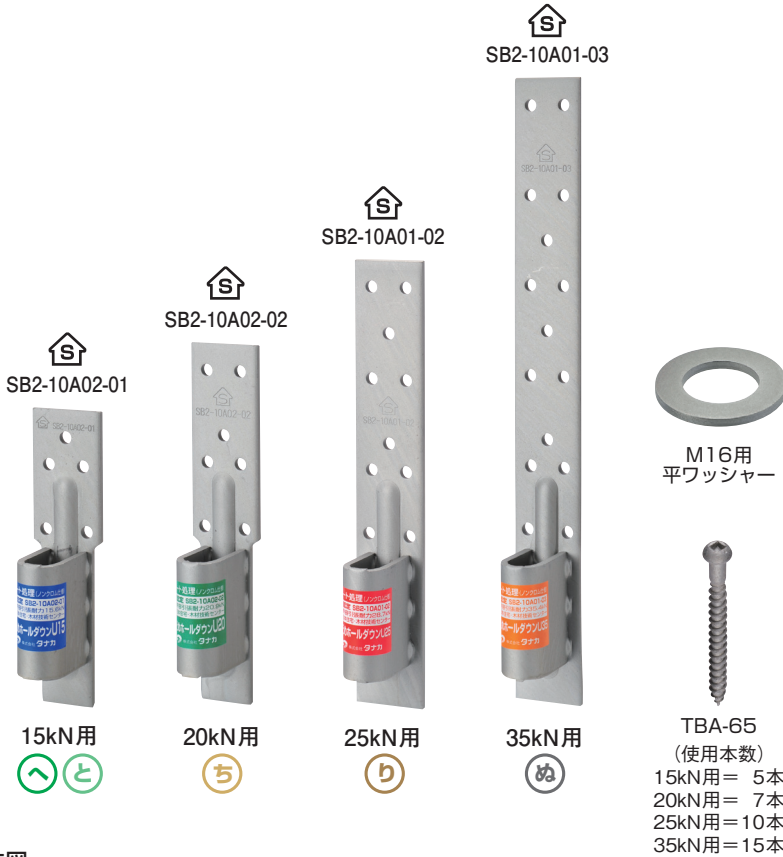

■ビスどめホールダウンU15kN用及び20kN用は、本体下部の巾が30mmと細くなっているため、筋かいはまたは筋かい金物との干渉を最小限に抑えられます。



■ビスどめホールダウンU25kN用は、Zマーク表示金物(S-HD)に比べてコンパクトな設計ですので、10kNから25kNの引き抜き耐力が必要な柱にこれ1種類で使用することも可能です。

■寸法図

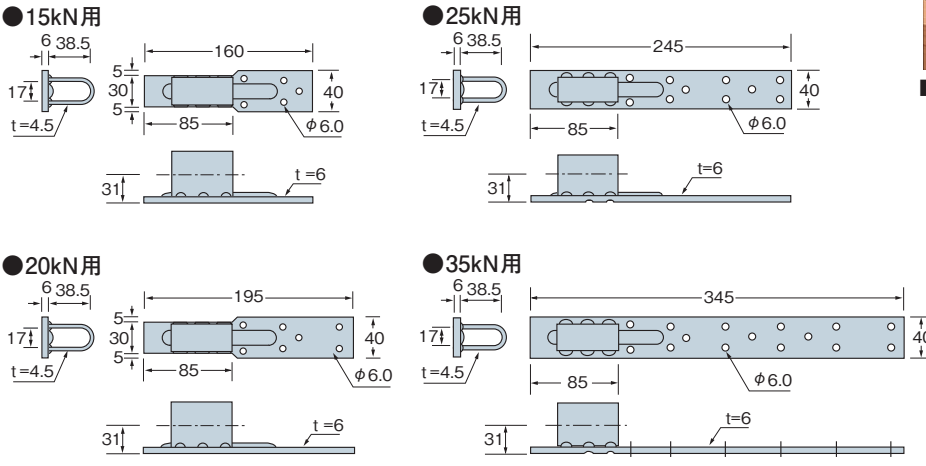

種類	サイズ(mm)	商品コード	梱包(1ケース)	付属金物	重量(kg/ケース)
15kN用	40×160×6.0(t)	AF404600	30個	専用角ビットビス TBA-65(150本) M16用平ワッシャー(30枚)	14.8
20kN用	40×195×6.0(t)	AF414600		専用角ビットビス TBA-65(210本) M16用平ワッシャー(30枚)	17.3
25kN用	40×245×6.0(t)	AF424600	25個	専用角ビットビス TBA-65(250本) M16用平ワッシャー(25枚)	18.3
35kN用	40×345×6.0(t)	AF434600		専用角ビットビス TBA-65(375本) M16用平ワッシャー(25枚)	23.3
材質	JIS G 3131(熱間圧延軟鋼板及び鋼帯)SPHC		表面処理	エコート®WH処理	

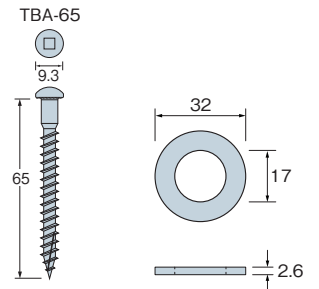

「エコート®WH処理」は、NOFメタルコーティングス(株)の登録商標です。

