

CDL2J [CDL2J シルバー]

額縁タイプ	一般 一般タイプ	鋼製下地	木下地	吊込みタイプハンガー金具	支持タイプハンガー金具	木ねじ止	錠付タイプ
	特注寸法 特注寸法	特注塗装 特注塗装	内枠落下防止ワイヤー ▶ P.9 オプション	木下地取付用金具 ▶ P.9 オプション	スタッド工法用特殊ねじ ▶ P.9 オプション	公共建築 公共建築認定品	JACCA 耐震天井推奨部材

JACCA推奨部材の軸式タイプ。

(日本耐震天井施工協同組合)

ハンガー（吊り金具）
取付位置固定タイプ。

軸式開閉機構
簡単操作で枠の着脱が可能。

内枠安全構造
内枠は90度開いた状態で上に持ち上げて引かなければ外れない安全構造。

納まり図

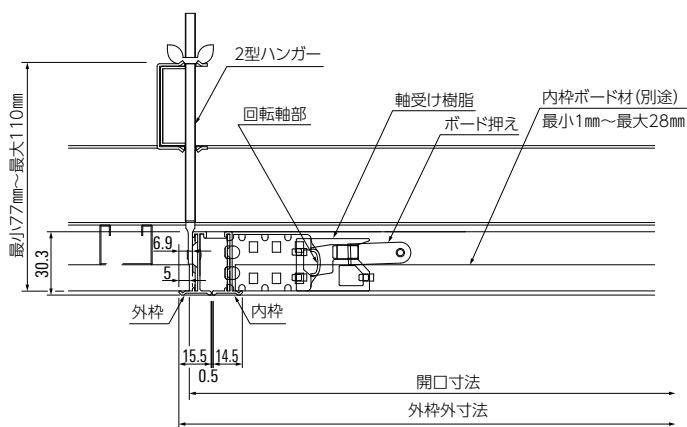

部材仕様

部材	材質	仕上
内枠・外枠	A6063S-T5	陽極酸化皮膜
コインロック	亜鉛合金ダイカスト	電気亜鉛めっき
ロックホルダー樹脂	ポリアセタール	-
軸受け樹脂	ポリアセタール	-
2型ハンガー	SPCC	電気亜鉛めっき
ボード押え	SPCC	電気亜鉛めっき

型式	サイズ呼称	外枠外寸法 (mm)	開口寸法 (mm)	内枠ボード材切寸法 (mm)	呼称	単位	価格	1梱入数 (台)	付属部品 (個)
									2型ハンガー
CDL2J	30	312	303	259	CDL230J	1台	¥4,400	20	4
	45	463	454	410	CDL245J		¥4,600	10	4
	60	615	606	562	CDL260J		¥6,600	10	4

☆1梱単位未満の出荷は運賃別途です。●■は受注生産品です。