

MCCB用ロックアウト治具

工事等の作業員以外の方が、ブレーカの通電操作を行えないようにロックし、感電事故や不用意な起動事故を防止

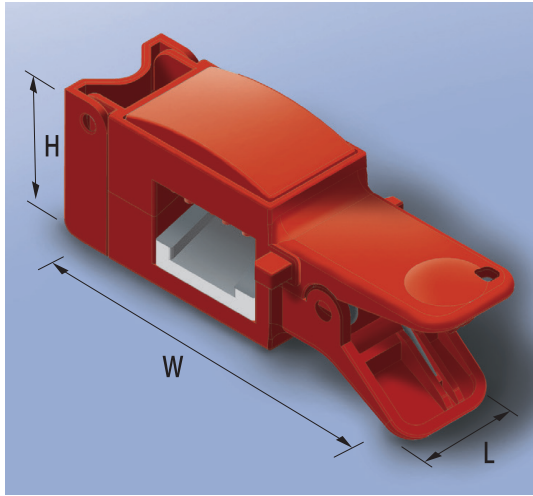

取付イメージ

【特長】

- 30～225AFの多くのブレーカに対応
- 取り付けが簡単
- 持ち運びが便利

【用途】

- (主幹)MCCB用

【材質】

- 本体：ポリカーボネート
- パッキン：シリコンゴム

【色調】

- 赤色

装着方法：ブレーカのスイッチを挟み込み、南京錠等を掛けることで固定されます

※別途南京錠等をご用意ください

対応ブレーカー 一覧

サイズ	メーカー	
	三菱電機 (株)	富士電機機器制御 (株)
225A	NF250-CW NF250-CW NF225-CP	SA203C SA203BA
100A	NF125-CW NF100-CW NF100-CP	EA103C EA103B EA103A
60A	NF63-CW NF60-CW NF60-CP	EA63C EA63B EA63
30A	NF30-CS	EA33AC EA33

商品コード	品番	寸法 (mm)			質量 (g)	梱包	出荷単位
		長さW	幅L	高さH			
690-360-00510	SLA-T01	89	22	36	約20	6個	1個